

# *Traynor*



## *Bass Master*

---

**BASS COMBO AMPLIFIERS**

## IMPORTANT SAFETY INSTRUCTIONS



This lightning flash with arrowhead symbol, within an equilateral triangle, is intended to alert the user to the presence of uninsulated "dangerous voltage" within the product's enclosure that may be of sufficient magnitude to constitute a risk of electric shock to persons.

Ce symbole d'éclair avec tête de flèche dans un triangle équilatéral est prévu pour avertir l'utilisateur de la présence d'un «voltage dangereux» non-isolé à proximité de l'enceinte du produit qui pourrait être d'ampleur suffisante pour présenter un risque de choc électrique.



The DO NOT STACK symbol is intended to alert the user that the product shall not be vertically stacked because of the nature of the product.

La symbole NE PAS EMPIILER est pour avertir l'utilisateur que le produit ne doit pas être empilé verticalement en raison de la nature du produit.



SEPARATE COLLECTION WEEE

### CAUTION • AVIS

**RISK OF ELECTRIC SHOCK  
DO NOT OPEN  
RISQUE DE CHOC ÉLECTRIQUE  
NE PAS OUVRI**



DO NOT PUSH OR PULL



The exclamation point within an equilateral triangle is intended to alert the user to the presence of important operating and maintenance (servicing) instructions in the literature accompanying the appliance.

Le point d'exclamation à l'intérieur d'un triangle équilatéral est prévu pour avertir l'utilisateur de la présence d'instructions importantes dans la littérature accompagnant l'appareil en ce qui concerne l'opération et la maintenance de cet appareil.



CAUTION: HOT SURFACE  
ATTENTION: SURFACE CHAÛDE



NOT TO BE SERVICED BY USERS



CAUTION: OVERHEAD LOAD  
ATTENTION: CHARGE AÉRIENNE

### FOLLOW ALL INSTRUCTIONS

Instructions pertaining to a risk of fire, electric shock, or injury to a person

**CAUTION: TO REDUCE THE RISK OF ELECTRIC SHOCK, DO NOT REMOVE COVER (OR BACK).**

**NO USER SERVICEABLE PARTS INSIDE. REFER SERVICING TO QUALIFIED SERVICE PERSONNEL. THIS DEVICE IS FOR INDOOR USE ONLY!**

**INSTALLED BATTERY PACKS SHALL NOT BE EXPOSED TO EXCESSIVE HEAT SUCH AS SUNSHINE, FIRE OR THE LIKE.**

### SUIVEZ TOUTES LES INSTRUCTIONS

Instructions relatives au risque de feu, choc électrique, ou blessures aux personnes

**AVIS: AFIN DE RÉDUIRE LES RISQUE DE CHOC ÉLECTRIQUE, N'ENLEVEZ PAS LE COUVERT (OU LE PANNEAU**

**ARRIERE) NE CONTIENT AUCUNE PIÈCE RÉPARABLE PAR L'UTILISATEUR. CONSULTEZ UN TECHNICIEN QUALIFIÉ POUR L'ENTRETIEN CE PRODUIT EST POUR L'USAGE À L'INTÉRIEUR SEULEMENT. LES PACKS**

**BATTERIES INSTALLÉS NE DOIVENT PAS ÊTRE EXPOSÉS À UNE CHALEUR EXCESSIVE TELLE QUE LE ENSOLEILLEMENT, LE FEU OU SIMILAIRE.**

**Read Instructions:** The Owner's Manual should be read and understood before operation of your unit. Please, save these instructions for future reference and heed all warnings.

**Cleaning:** Clean only with dry cloth.

**Packaging:** Keep the box and packaging materials, in case the unit needs to be returned for service.

**Warning:** To reduce the risk of fire or electric shock, do not expose this apparatus to rain or moisture. *Do not use this apparatus near water!*

**Warning:** When using electric products, basic precautions should always be followed, including the following:

#### Power Sources

Your unit should be connected to a power source only of the voltage specified in the owners manual or as marked on the unit. This unit has a polarized plug. Do not use with an extension cord or receptacle unless the plug can be fully inserted. Precautions should be taken so that the grounding scheme on the unit is not defeated. An apparatus with CLASS 1 construction shall be connected to a Mains socket outlet with a protective earthing connection. Where the MAINS plug or an appliance coupler is used as the disconnect device, the disconnect device shall remain readily operable.

#### Hazards

Do not place this product on an unstable cart, stand, tripod, bracket or table. The product may fall, causing serious personal injury and serious damage to the product. Use only with cart, stand, tripod, bracket, or table recommended by the manufacturer or sold with the product. Follow the manufacturer's instructions when installing the product and use mounting accessories recommended by the manufacturer. Only use attachments/accessories specified by the manufacturer.

Equipment that is suspended overhead must use a secondary safeguard to prevent personal injury in the event the primary mounting mechanism fails. Safety eyebolts attached to the equipment and galvanized steel wire can be used together to implement a failsafe mounting thus ensuring the safety of the equipment and anyone positioned below the equipment.

Improper installation can result in bodily injury or death. If you are not qualified to attempt the installation get help from a professional structural rigger. *Note: Prolonged use of headphones at a high volume may cause health damage to your ears.*

The apparatus should not be exposed to dripping or splashing water; no objects filled with liquids should be placed on the apparatus.

Terminals marked with the "lightning bolt" are hazardous live; the external wiring connected to these terminals require installation by an instructed person or the use of ready made leads or cords.

Ensure that proper ventilation is provided around the appliance. Do not install near any heat sources such as radiators, heat registers, stoves, or other apparatus (including amplifiers) that produce heat.

No naked flame sources, such as lighted candles, should be placed on the apparatus.

#### Power Cord

Do not defeat the safety purpose of the polarized or grounding-type plug. A polarized plug has two blades with one wider than the other. A grounding type plug has two blades and a third grounding prong. The wide blade or the third prong are provided for your safety. If the provided plug does not fit into your outlet, consult an electrician for replacement of the obsolete outlet. The AC supply cord should be routed so that it is unlikely that it will be damaged. Protect the power cord from being walked on or pinched particularly at plugs. If the AC supply cord is damaged DO NOT OPERATE THE UNIT. To completely disconnect this apparatus from the AC Mains, disconnect the power supply cord plug from the AC receptacle. The mains plug of the power supply cord shall remain readily operable.

Unplug this apparatus during lightning storms or when unused for long periods of time.

#### Service

The unit should be serviced only by qualified service personnel. Servicing is required when the apparatus has been damaged in any way, such as power-supply cord or plug is damaged, liquid has been spilled or objects have fallen into the apparatus, the apparatus has been exposed to rain or moisture, does not operate normally, requires battery pack replacement or has been dropped. Disconnect power before servicing!

**Veillez Lire le Manuel:** Il contient des informations qui devraient être comprises avant l'opération de votre appareil. Conservez. Gardez S.V.P. ces instructions pour consultations ultérieures et observez tous les avertissements.

**Nettoyage:** Nettoyez seulement avec le tissu sec.

**Emballage:** Conservez la boîte au cas où l'appareil devait être retourner pour réparation.

**Avertissement:** Pour réduire le risque de feu ou la décharge électrique, n'exposez pas cet appareil à la pluie ou à l'humidité. *N'utilisez pas cet appareil près de l'eau!*

**Attention:** Lors de l'utilisation de produits électrique, assurez-vous d'adhérer à des précautions de bases incluant celle qui suivent:

**Alimentation** - L'appareil ne doit être branché qu'à une source d'alimentation correspondant au voltage spécifié dans le manuel ou tel qu'indiqué sur l'appareil. Cet appareil est équipé d'une prise d'alimentation polarisée. Ne pas utiliser cet appareil avec un cordon de raccordement à moins qu'il soit possible d'insérer complètement les trois lames. Des précautions doivent être prises afin d'éviter que le système de mise à la terre de l'appareil ne soit désengagé. Un appareil construit selon les normes de CLASS 1 (devrait être raccorde à une prise murale d'alimentation avec connexion métalle de mise à la masse. Lorsqu'une prise de branchement ou un coupleur d'appareils est utilisée comme dispositif de débranchement, ce dispositif de débranchement devra demeurer pleinement fonctionnel avec raccordement à la masse.

**Risque** - Ne pas placer cet appareil sur un chariot, un support, un trépied ou une table instables. L'appareil pourrait tomber et blesser quelqu'un ou subir des dommages importants. Utiliser seulement un chariot, un support, un trépied ou une table recommandés par le fabricant ou vendus avec le produit. Suivre les instructions du fabricant pour installer l'appareil et utiliser les accessoires recommandés par le fabricant. Utilisez seulement les attaches/accessoires indiqués par le fabricant.

L'équipement suspendu au-dessus de la tête doit utiliser une protection secondaire pour éviter les blessures en cas de défaillance du mécanisme de montage principal. Les boulons à œil de sécurité fixés à l'équipement et le fil d'acier galvanisé peuvent être utilisés ensemble pour mettre en œuvre un montage à sécurité intégrée, assurant ainsi la sécurité de l'équipement et de toute personne placée sous l'équipement.

Une installation incorrecte peut entraîner des blessures corporelles ou la mort. Si vous n'êtes pas qualifié pour tenter l'installation, demandez l'aide d'un greur structural professionnel.

*Remarque :* L'utilisation prolongée d'écouteurs à un volume élevé peut nuire à la santé de vos oreilles.

Il convient de ne pas placer sur l'appareil de sources de flammes nues, telles que des bougies allumées.

L'appel ne doit pas être exposé à des égouttements d'eau ou des éclaboussures et qu'aucun objet rempli de liquide tel que des vases ne doit être placé sur l'appareil.

Assurez que l'appareil est fourni de la propre ventilation. Ne procédez pas à l'installation près de source de chaleur tels que radiateurs, registre de chaleur, fours ou autres appareils (incluant les amplificateurs) qui produisent de la chaleur.

Les dispositifs marqués d'une "symbole "d'éclair" sont des parties dangereuses au toucher et que les câbles extérieurs connectés à ces dispositifs de connexion extérieure doivent être effectués par un opérateur formé ou en utilisant des cordons déjà préparés.

**Cordon d'Alimentation** - Ne pas enlever le dispositif de sécurité sur la prise polarisée ou la prise avec tige de mise à la masse du cordon d'alimentation. Une prise polarisée dispose de deux lames dont une plus large que l'autre. Une prise avec tige de mise à la masse dispose de deux lames en plus d'une troisième tige qui connecte à la masse. La lame plus large ou la tige de mise à la masse est prévu pour votre sécurité. La prise murale est désignée si elle n'est pas conçue pour accueillir ce type de prise avec dispositif de sécurité. Dans ce cas, contactez un électricien pour faire remplacer la prise murale. Évitez d'endommager le cordon d'alimentation. Protégez le cordon d'alimentation. Assurez-vous qu'on ne marche pas dessus et qu'on ne le pince pas en particulier aux prises. N'UTILISEZ PAS L'APPAREIL si le cordon d'alimentation est endommagé. Pour débrancher complètement cet appareil de l'alimentation CA principale, déconnectez le cordon d'alimentation de la prise d'alimentation murale. Le cordon d'alimentation du bloc d'alimentation de l'appareil doit demeurer pleinement fonctionnel.

Débranchez cet appareil durant les orages ou si inutilisé pendant de longues périodes.

**Service** - L'appareil ne doit être entretenu que par un personnel de service qualifié. Une réparation est nécessaire lorsque l'appareil a été endommagé de quelque manière que ce soit, comme le cordon d'alimentation ou la fiche est endommagé, lorsque du liquide a été renversé ou des objets sont tombés dans l'appareil, l'appareil a été exposé à la pluie ou à l'humidité, ne fonctionne pas normalement, nécessite le remplacement de la batterie ou est tombé. Débranchez l'alimentation avant l'entretien!

## IMPORTANT SAFETY INSTRUCTIONS



The Lightning Flash with arrowhead symbol within an equilateral triangle, is intended to alert the user to the presence of uninsulated "dangerous voltage" within the product enclosure that may be of sufficient magnitude to constitute a risk of shock to persons



Le symbole représentant un éclair avec une flèche à l'intérieur d'un triangle équilatéral est utilisé pour prévenir l'utilisateur de la présence d'une tension électrique dangereuse non isolée à l'intérieur de l'appareil. Cette tension est d'un niveau suffisamment élevé pour représenter un risque d'électrocution



The exclamation point within an equilateral triangle is intended to alert the user to the presence of important operating and maintenance (servicing) instructions in the literature accompanying the product



Le symbole représentant un point d'exclamation à l'intérieur d'un triangle équilatéral, signale à l'utilisateur la présence d'instructions importantes relatives au fonctionnement et à l'entretien de l'appareil dans cette notice d'installation

1. Read these instructions.
2. Keep these instructions.
3. Heed all warnings.
4. Follow all instructions.
5. Do not use this apparatus near water.
6. Clean only with dry cloth.

1. Lisez ces instructions.
2. Conservez ces instructions.
3. Respecter tous les avertissements.
4. Suivez toutes les instructions.
5. N'utilisez pas l'appareil près de l'eau.
6. Nettoyer uniquement avec chiffon sec.
7. Ne bloquez pas les ouvertures de ventilation. Installer en suivant les instructions du fabricant.
8. Ne pas installer près des sources de chaleur telles que radiateurs, bouches de chaleur, four ou autres appareils (y compris les amplificateurs) produisant de la chaleur.
9. N'annulez pas l'objectif sécuritaire de la fiche polarisée ou de la tige de mise à la terre. Une fiche polarisée possède deux lames avec une plus large que l'autre. Une prise avec mise à la terre possède deux lames et une troisième tige. La lame large ou la troisième tige sont fournis pour votre sécurité. Si la fiche n'entre pas dans votre prise, consultez un électricien pour remplacer la prise obsolète.
10. Protéger le cordon d'alimentation des piétinements ou pincements en particulier près des fiches, des prises de courant et au point de sortie de l'appareil.
11. Utilisez uniquement les accessoires spécifiés par le fabricant.
12. Utilisez uniquement avec un charriot, stand, trépied ou une table spécifiée par le fabricant, ou vendus avec l'appareil.
13. Débranchez l'appareil durant un orage ou lorsqu'il reste inutilisé pendant de longues périodes de temps.
14. Confiez toute réparation à un technicien qualifié. Une réparation est nécessaire lorsque l'appareil a été endommagé de quelque façon que ce soit, comme lorsque le cordon d'alimentation ou la fiche est endommagé, lorsque du liquide a été renversé ou des objets sont tombés à l'intérieur, lorsque l'appareil a été exposé à la pluie ou l'humidité, ne fonctionne pas normalement, ou est tombé.

7. Do not block any ventilation openings. Install in accordance with the manufacturer's instructions.
8. Do not install near any heat sources such as radiators, heat registers, stoves, or other apparatus (including amplifiers) that produce heat.
9. Do not defeat the safety purpose of the polarized or grounding-type plug. A polarized plug has two blades with one wider than the other. A grounding type plug has two blades and a third grounding prong. The wide blade or the third prong are provided for your safety. If the provided plug does not fit into your outlet, consult an electrician for replacement of the obsolete outlet.
10. Protect the power cord from being walked on or pinched particularly at plugs, convenience receptacles, and the point where they exit from the apparatus.
11. Only use attachments/accessories specified by the manufacturer.
12. Use only with the cart, stand, tripod, bracket, or table specified by the manufacturer, or sold with the apparatus. When a cart is used, use caution when moving the cart/apparatus combination to avoid injury from tip-over.
13. Unplug this apparatus during lightning storms or when unused for long periods of time.
14. Refer all servicing to qualified service personnel. Servicing is required when the apparatus has been damaged in any way, such as power-supply cord or plug is damaged, liquid has been spilled or objects have fallen into the apparatus, the apparatus has been exposed to rain or moisture, does not operate normally, or has been dropped.

#### WARNING:

- To reduce the risk of fire or electric shock, do not expose this apparatus to rain or moisture and objects filled with liquids, such as vases, should not be placed on this apparatus.
- To completely disconnect this apparatus from the ac mains, disconnect the power supply cord plug from the ac receptacle.
- The mains plug of the power supply cord or appliance coupler shall remain readily accessible.

#### AVERTISSEMENT:

- Pour réduire les risques d'incendie ou de choc électrique, ne pas exposer cet appareil à la pluie ou à l'humidité et ne placez pas d'objets contenant des liquides, tels que des vases, sur l'appareil.
- Pour isoler totalement cet appareil de l'alimentation secteur, débranchez totalement son cordon d'alimentation du réceptacle CA.
- La prise du cordon d'alimentation ou du prolongateur, si vous en utilisez un comme dispositif de débranchement, doit rester facilement accessible

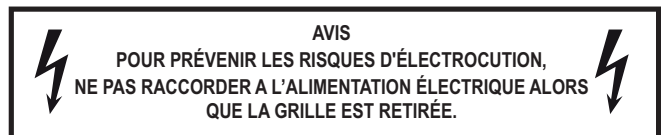
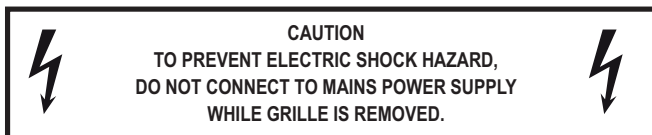

## Table of Contents

<p>BassMaster..... a</p> <p>Important Safety Instructions - English / Français .....i</p> <p>Compliance Class-B ..... ii</p> <p>Table of Contents..... ii</p> <p>Traynor BassMaster Combo Amps..... 1</p> <p style="padding-left: 20px;">BM15C/BM12Mobile ..... 1</p> <p>Features ..... 1</p> <p style="padding-left: 20px;">1. Power ..... 2</p> <p style="padding-left: 20px;">2. 0dB/Passive, -6dB/Active Inputs ..... 2</p> <p style="padding-left: 20px;">3. Bright and Deep Switches ..... 2</p> <p style="padding-left: 20px;">4. Gain Control and Limit LED ..... 2</p> <p style="padding-left: 20px;">5. Drive Control ..... 2</p> <p style="padding-left: 20px;">6. Tone Controls ..... 2</p> <p style="padding-left: 20px;">7. Master Control ..... 2</p> <p style="padding-left: 20px;">8. Phones Jack ..... 2</p> <p style="padding-left: 20px;">9. Media In ..... 3</p> <p style="padding-left: 20px;">11. Preamp OUT &amp; Amp IN Jacks ..... 3</p> <p style="padding-left: 20px;">12. DI / Line Out XLR ..... 3</p> <p style="padding-left: 20px;">13. Tweeter In/Out Switch ..... 3</p> <p style="padding-left: 20px;">14. Speaker Output ..... 3</p> <p>Ampli Combo Traynor BassMaster..... 4</p>	<p>BM15C/BM12Mobile ..... 4</p> <p>Caractéristiques..... 4</p> <p style="padding-left: 20px;">1. Puissance..... 5</p> <p style="padding-left: 20px;">2. Entrées 0dB/Passive, -6dB/Active ..... 5</p> <p style="padding-left: 20px;">3. Commutateurs Bright et Deep..... 5</p> <p style="padding-left: 20px;">4. Contrôle de Gain et de LED de Limite ..... 5</p> <p style="padding-left: 20px;">5. Contrôle de Drive ..... 5</p> <p style="padding-left: 20px;">6. Commandes de Tonalité..... 5</p> <p style="padding-left: 20px;">7. Contrôle Master..... 5</p> <p style="padding-left: 20px;">8. Prise Phones ..... 6</p> <p style="padding-left: 20px;">9. Media In ..... 6</p> <p style="padding-left: 20px;">11. Prises Preamp OUT et Amp IN..... 6</p> <p style="padding-left: 20px;">12. DI/Line Out XLR ..... 6</p> <p style="padding-left: 20px;">13. Commutateur In/Out Tweeter ..... 6</p> <p style="padding-left: 20px;">14. Sortie Haut-Parleur ..... 6</p> <p>Specifications - English ..... 8</p> <p>Spécifications - Français ..... 8</p> <p>Block Diagram ..... 9</p> <p>Warranty - English / Français ..... 10</p> <p>Rear Page ..... 11</p>
---	--

This equipment has been tested and found to comply with the limits for a Class B digital device, pursuant to part 15 of the FCC Rules. These limits are designed to provide reasonable protection against harmful interference in a residential installation. This equipment generates, uses and can radiate radio frequency energy, and if not installed and used in accordance with the instructions, may cause harmful interference to radio communications. However, there is no guarantee that interference will not occur in a particular installation. If this equipment does cause harmful interference to radio or television reception, which can be determined by turning the equipment off and on, the user is encouraged to try to correct the interference by one or more of the following measures:

- Reorient or relocate the receiving antenna.
- Increase the separation between the equipment and receiver.
- Connect the equipment into an outlet on a circuit different from that to which the receiver is connected.
- Consult the dealer or an experienced radio/TV technician for help.

**CAUTION:** Changes or modifications not expressly approved by the party responsible for compliance could void the user's authority to operate the equipment.

Cet équipement a été testé et déclaré conforme aux limites d'un appareil numérique de classe B, conformément à la partie 15 des règles de la FCC. Ces limites sont conçues pour fournir une protection raisonnable contre les interférences nuisibles dans une installation résidentielle. Cet équipement génère, utilise et peut émettre de l'énergie de radiofréquence et, s'il n'est pas installé et utilisé conformément aux instructions, peut causer des interférences nuisibles aux communications radio. Cependant, il n'y a aucune garantie que des interférences ne se produiront pas dans une installation particulière. Si cet équipement cause des interférences nuisibles à la réception radio ou télévision, ce qui peut être déterminé en éteignant et en rallumant l'équipement, l'utilisateur est

encouragé à essayer de corriger l'interférence par une ou plusieurs des mesures suivantes :

- Réorientez ou déplacez l'antenne de réception.
- Augmenter la distance entre l'équipement et le récepteur.
- Branchez l'équipement dans une prise sur un circuit différent de celui auquel le récepteur est connecté.
- Consultez le revendeur ou un technicien radio/TV expérimenté pour obtenir de l'aide.

**ATTENTION :** Les changements ou modifications non expressément approuvés par la partie responsable de la conformité peuvent annuler l'autorité de l'utilisateur à faire fonctionner l'équipement.



BM15C



BM12MOBILE

## Traynor BassMaster Combo Amps BM15C/BM12Mobile

Thank you for choosing the Traynor BassMaster combo amplifier.

### Features

- Inputs for standard passive pickups (0 dB) and extra-hot / active pickups (-6 dB) are provided.
- Dial-in the perfect amount of sensitivity, clarity and warmth (or even a touch of overdrive) with the Gain and Drive controls.
- The Mobile version allows at least 6 hours of battery operation for gigs where AC power is not available. (Typical operation will be much longer)
- The Deep switch provides an instant Mid-scoop tone
- Active Bass, Low-Mid, Hi-Mid and Treble tone controls provide up to 15dB of cut or boost.
- The Bright switch adds extra sheen when desired.
- The balanced XLR Line Out is selectable Pre or Post EQ and includes a Ground Lift option.
- Preamp Out and Amp In jacks for using external effects or connecting multiple amplifiers.
- The Master volume also acts as a power limiter to allow saturated bass tones at any volume level
- Phones jack connects headphones for practicing silently or for monitoring in the studio; please note that connection to headphones disconnects signal to the main amp.
- A full-range speaker system with matched 15/12-inch LF and 1-inch HF drivers.
- A Tweeter In/Out switch.
- Speakon® connector for connecting an external cabinet/s (4-ohm min)

*Please take a little time to read the following instructions; then plug in, switch on, and unleash your musical creativity!*

## 1. Power

### BM12Mobile

#### Power Switch / Charge Status and Battery capacity LEDs

The power switch on the BassMaster Mobile is located on the top panel just above the D.I. switches and the fuse is located on the rear panel. The BassMaster Mobile will always be in charge mode when the unit is plugged into the wall. The power indicator will be illuminated when plugged in. It will be illuminated red whenever the battery is not 100% fully charged and will turn green when charging is complete. When the unit is turned on the battery charge status LEDs will illuminate to let you know the state of charge of the battery. When the battery is almost fully depleted the left most charge indicator will turn red indicating the unit must be charged.

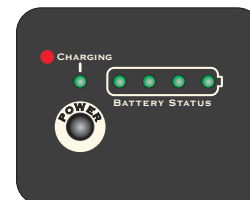

BM12MOBILE

*Note: The power is reduced when running in Battery Mode to preserve battery life.*

### BM15C

#### Power Switch and LED

The power switch and fuse for the BM15C are located on the rear panel. The power LED on the top panel of the BM15C illuminates green when the unit is powered on.

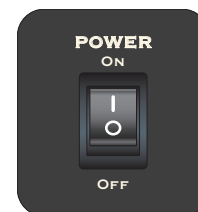

BM15C

## 2. 0dB/Passive, -6dB/Active Inputs

The input circuit has been designed for most basses but, as we know, all basses are not created equal. The BassMasters feature inputs that accommodate a wide range of basses by including a 0 dB input (for basses with lower signals such as passive basses) and a -6 dB input (for basses with stronger signals). For basses with standard, single-coil pickups, we suggest the 0 dB input and for active, or extremely 'hot' pickups such as humbuckers, try using the -6 dB input. In all cases, the Gain control setting will establish the type of clean or overdriven sound being produced by the amp.

## 3. Bright and Deep Switches

The BassMaster amplifiers come equipped with the option to pre-contour your tone. The setting of these switches will also appear at the pre-EQ output of the D.I. The Bright switch will add extra sheen. The Deep switch will provide a mid-scoop.

## 4. Gain Control and Limit LED

The BassMaster's Gain control allows you to set the level of the signal before it's sent to the tone controls as well as to the Drive control. Higher Gain setting will allow you to push the signal into the onboard limiter for more saturated bass tones.

## 5. Drive Control

The BassMaster's Drive control is used in combination with the Gain control. It's comprised of a separate gain circuit that is mixed in parallel with the original signal. The EQ of this circuit is designed to provide more girth to the original signal. If the Gain and Drive controls are both set to higher levels this will also provide a saturated overdrive sound if desired. Turning this control fully counterclockwise effectively takes the Drive out of the signal path.

## 6. Tone Controls

A wide range of sonic possibilities, covering the entire audio spectrum, can be achieved using the four active tone controls on the BassMaster amplifiers. Each tone control has a range of  $\pm 15$  db. The center position denotes a neutral or nominal setting for all controls. The Bass and Treble controls are normal shelving tone controls. The Low Mid control is centered at 220 Hz and the Hi Mid control is centered at 500 Hz.

*User Tip: When starting out, center all the tone controls and adjust while playing until the desired tone is achieved.*

## 7. Master Control

The Master volume adjusts the overall signal level sent to the amplifier; it is your primary "loudness" control. In the BassMaster amplifiers the Master Volume is also configured as a power level control. This configuration will allow you to achieve your desired level of saturation at any power level you desire all the way down to a few milliwatts.

## 8. Phones Jack

The Phones jack has been provided for connecting headphones which allows practice or recording without making any audible sound through the speakers. When you plug headphones in the BassMaster, the amplifier is disconnected from the speaker/s.

*Note: When the Phones jack is used, the XLR Line Out and Effects Send jack are active and still function.*

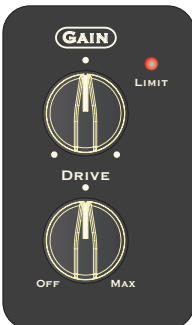

### 9. Media In

This input can be used to plug in your phone or an MP3 player for jamming along to your favorite tracks. The level is controlled by the master volume and the volume you set on your player.



### 11. Preamp OUT & Amp IN Jacks

The Preamp Out jack can be used as an effects send or for sending signal to another power amp, the Amp In can be used as an effects return. The Preamp Out sends the signal direct from the BassMaster's preamp. The Amp In jack goes directly to the Master volume of the BassMaster power amplifier, bypassing the internal preamp.

*Note: The output signal of the Preamp Out is set at 0 VU. When using the Preamp Out for an effects loop, it's recommended to use professional-grade signal processing equipment (pedal effects might not have enough headroom).*

### 12. DI / Line Out XLR

The BassMasters are equipped with a balanced D.I./Line output. You can select a direct, clean signal (Pre-EQ setting which delivers the sound directly to the Balanced Line Out) or tap the signal after the Preamp (Post-EQ). Both signals are routed to the Balanced Line Out before the Master volume. A Ground Lift (lifts Pin 1 of the XLR) is also provided to help when routing signals directly to other equipment or mixing consoles.



*Note: In the Lift position, Pin 1 of the XLR is disconnected which might help reduce ground loop hum when routing signals directly to other equipment or mixing consoles. If ground loop hum is not present, you may get superior shielding from outside noise sources with the button in the GND setting. In most cases, it is recommended to have the switch set to GND.*

*User Tip: When using the XLR Line out for recording direct-to-computer, we would recommend you insert a suitable device between the amp and computer such as A.R.T.'s TubeMP with USB for extra gain control and USB conversion.*

### 13. Tweeter In/Out Switch

The Tweeter switch disconnects the internal tweeter which provides a softer and more classic bass amplifier tone, for more brightness set the switch to the in position.

### 14. Speaker Output

The Speakon Speaker Output connector allows you to connect an external 4-ohm (min) speaker cabinet. Using an external speaker DOES NOT defeat the internal speaker!



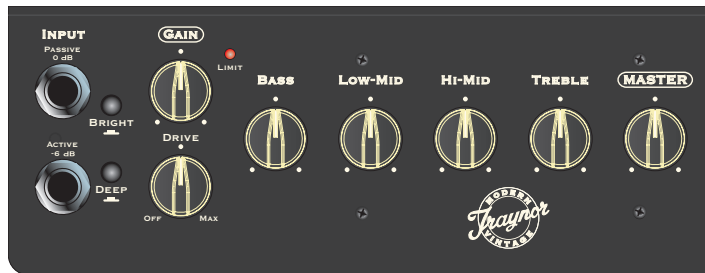

BM15C



BM12MOBILE

## Ampli Combo Traynor BassMaster BM15C/BM12Mobile

Merci d'avoir choisi l'amplificateur combo Traynor BassMaster.

### Caractéristiques

- Des entrées pour les micros passifs standard (0 dB) et les micros extra-chauds/actifs (-6 dB) sont fournies.
- Réglez la quantité parfaite de sensibilité, de clarté et de chaleur (ou même une touche d'overdrive) avec les commandes Gain et Drive.
- La version mobile permet au moins 6 heures de fonctionnement sur batterie pour les concerts où l'alimentation secteur n'est pas disponible. (L'opération typique sera beaucoup plus longue)
- Le commutateur Deep fournit une tonalité Mid-Scoop instantanée
- Les commandes de tonalité Active Bass, Low-Mid et Treble fournissent jusqu'à 15 dB d'atténuation ou d'amplification.
- Le commutateur Bright ajoute un éclat supplémentaire lorsque vous le souhaitez.
- La sortie ligne XLR symétrique est sélectionnable avant ou après l'égalisation et comprend une option Ground Lift.
- Prises Preamp Out et Amp In pour utiliser des effets externes ou connecter plusieurs amplificateurs.
- Le volume principal agit également comme un limiteur de puissance pour permettre des basses saturées à n'importe quel niveau de volume.
- La prise téléphonique connecte un casque pour s'entraîner en silence ou pour le monitoring en studio ; veuillez noter que la connexion au casque déconnecte le signal de l'ampli principal.
- Un système de haut-parleurs large bande avec haut-parleurs LF 15/12 pouces et HF 1 pouce assortis.
- Un commutateur Tweeter In/Out.
- Connecteur Speakon® pour connecter une ou plusieurs enceintes externes (4 ohms min)

*Veuillez prendre un peu de temps pour lire les instructions suivantes ; puis branchez, allumez et libérez votre créativité musicale!*

## 1. Puissance

### BM12Mobile

#### Interrupteur d’Alimentation/LED d’État de Charge et de Capacité de la Batterie

L’interrupteur d’alimentation du BassMaster Mobile est situé sur le panneau supérieur juste au-dessus des commutateurs DI et le fusible est situé sur le panneau arrière. Le BassMaster Mobile sera toujours en mode charge lorsque l’appareil est branché au mur. L’indicateur d’alimentation s’allumera lorsqu’il sera branché. Il s’allumera en rouge quand la batterie n’est pas complètement chargée à 100 % et deviendra vert une fois la charge terminée. Lorsque l’appareil est allumé, les LED d’état de charge de la batterie s’allument pour vous informer de l’état de charge de la batterie. Lorsque la batterie est presque complètement épuisée, l’indicateur de charge le plus à gauche devient rouge, indiquant que l’appareil doit être chargé.

*Remarque : La puissance est réduite lors du fonctionnement en mode batterie afin de préserver la durée de vie de la batterie.*

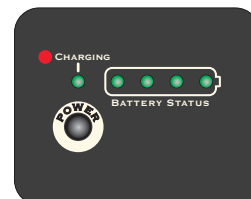

BM12MOBILE

### BM15C

#### Interrupteur d’Alimentation et LED

L’interrupteur d’alimentation et le fusible du BM15C sont situés sur le panneau arrière. Le voyant d’alimentation sur le panneau supérieur du BM15C s’allume en vert lorsque l’unité est sous tension.

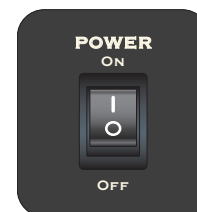

BM15C

## 2. Entrées 0dB/Passive, -6dB/Active

Le circuit d’entrée a été conçu pour la plupart des basses mais, comme nous le savons, toutes les basses ne sont pas égales. Les BassMasters disposent d’entrées qui s’adaptent à une large gamme de basses en incluant une entrée 0 dB (pour les basses avec des signaux plus faibles telles que les basses passives) et une entrée -6 dB (pour les basses avec des signaux plus forts). Pour les basses équipées de micros standard à simple bobinage, nous suggérons l’entrée 0 dB et pour les micros actifs ou extrêmement « chauds » tels que les humbuckers, essayez d’utiliser l’entrée -6 dB. Dans tous les cas, le réglage de la commande Gain établira le type de son clair ou saturé produit par l’ampli.

## 3. Commutateurs Bright et Deep

Les amplificateurs BassMaster sont équipés de la possibilité de pré-contourner votre son. Le réglage de ces commutateurs apparaîtra également à la sortie pré-EQ du DI. Le commutateur Bright ajoutera un éclat supplémentaire. Le commutateur Deep fournira un scoop intermédiaire.

## 4. Contrôle de Gain et de LED de Limite

La commande Gain du BassMaster vous permet de régler le niveau du signal avant qu’il ne soit envoyé aux commandes de tonalité ainsi qu’à la commande Drive. Un réglage de gain plus élevé vous permettra de pousser le signal dans le limiteur intégré pour des tonalités de basse plus saturées.

## 5. Contrôle de Drive

La commande Drive du BassMaster est utilisée en combinaison avec la commande Gain. Il est composé d’un circuit de gain séparé qui est mixé en parallèle avec le signal d’origine. L’égaliseur de ce circuit est conçu pour donner plus de circonférence au signal d’origine. Si les commandes Gain et Drive sont toutes deux réglées à des niveaux plus élevés, cela fournira également un son saturé si vous le souhaitez. Tourner cette commande à fond dans le sens inverse des aiguilles d’une montre retire effectivement le Drive du chemin du signal.

## 6. Commandes de Tonalité

Une large gamme de possibilités sonores, couvrant l’ensemble du spectre audio, peut être obtenue grâce aux quatre commandes de tonalité actives des amplificateurs BassMaster. Chaque contrôle de tonalité a une plage de  $\pm 15$  dB. La position centrale indique un réglage neutre ou nominal pour toutes les commandes. Les commandes Bass et Treble sont des commandes de tonalité normales en plateau. Le contrôle Low Mid est centré sur 220 Hz et le contrôle Hi Mid est centré sur 500 Hz.

*Conseil d’utilisation : Au début, centrez toutes les commandes de tonalité et ajustez pendant la lecture jusqu’à ce que la tonalité souhaitée soit obtenue.*

## 7. Contrôle Master

Le volume principal ajuste le niveau global du signal envoyé à l’amplificateur ; c’est votre principal contrôle de « volume ». Dans les amplificateurs BassMaster, le Master Volume est également configuré comme contrôle du niveau de puissance. Cette configuration vous permettra d’atteindre le niveau de saturation souhaité à n’importe quel niveau de puissance souhaité jusqu’à quelques milliwatts.

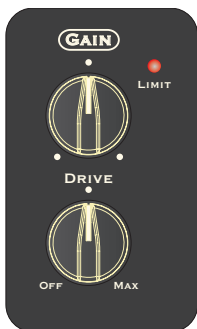





### 8. Prise Phones

La prise téléphonique a été prévue pour connecter des écouteurs, ce qui permet de s'entraîner ou d'enregistrer sans émettre de son audible à travers les haut-parleurs. Lorsque vous branchez un casque sur le BassMaster, l'amplificateur est déconnecté du ou des haut-parleurs.

*Remarque : lorsque la prise casque est utilisée, les prises XLR Line Out et Effects Send sont actives et fonctionnent toujours.*

### 9. Media In

Cette entrée peut être utilisée pour brancher votre téléphone ou un lecteur MP3 pour écouter vos morceaux préférés. Le niveau est contrôlé par le volume principal et le volume que vous réglez sur votre lecteur.



### 11. Prises Preamp OUT et Amp IN

La prise Preamp Out peut être utilisée comme envoi d'effets ou pour envoyer un signal à un autre ampli de puissance, l'Amp In peut être utilisée comme retour d'effets. La sortie préampli envoie le signal directement du préampli du BassMaster. La prise Amp In va directement au volume principal de l'amplificateur de puissance BassMaster, en contournant le préampli interne.

*Remarque : Le signal de sortie de la sortie préampli est réglé sur 0 VU. Lorsque vous utilisez la sortie Preamp Out pour une boucle d'effets, il est recommandé d'utiliser un équipement de traitement du signal de qualité professionnelle (les effets de pédale peuvent ne pas avoir suffisamment de marge).*



### 12. DI/Line Out XLR

Les BassMasters sont équipés d'une sortie DI/Line symétrique. Vous pouvez sélectionner un signal direct et propre (réglage Pre-EQ qui transmet le son directement à la sortie ligne équilibrée) ou exploiter le signal après le préampli (Post-EQ). Les deux signaux sont acheminés vers la sortie ligne équilibrée avant le volume principal. Un Ground Lift (soulève la broche 1 du XLR) est également fourni pour faciliter le routage des signaux directement vers d'autres équipements ou consoles de mixage.

*Remarque : en position Lift, la broche 1 du XLR est déconnectée, ce qui peut aider à réduire le bourdonnement de la boucle de masse lors du routage des signaux directement vers d'autres équipements ou consoles de mixage. Si le bourdonnement de la boucle de masse n'est pas présent, vous pouvez obtenir une protection supérieure contre les sources de bruit extérieures avec le bouton dans le réglage GND. Dans la plupart des cas, il est recommandé de régler le commutateur sur GND.*

*Conseil d'utilisation : lorsque vous utilisez la sortie ligne XLR pour enregistrer directement sur l'ordinateur, nous vous recommandons d'insérer un périphérique approprié entre l'ampli et l'ordinateur, tel que le TubeMP d'ART avec USB pour un contrôle de gain supplémentaire et une conversion USB.*



### 13. Commutateur In/Out Tweeter

Le commutateur Tweeter déconnecte le tweeter interne qui fournit une tonalité d'amplificateur de basse plus douce et plus classique, pour plus de luminosité, placez le commutateur en position In.

### 14. Sortie Haut-Parleur

Le connecteur Speakon Speaker Output vous permet de connecter un haut-parleur externe de 4 ohms (min). L'utilisation d'un haut-parleur externe NE débranche PAS le haut-parleur interne !





**Specifications**

<b>Model:</b>	BM12MOBILE	<b>Model:</b>	BM15C
<b>Type:</b>	Bass Combo	<b>Type:</b>	Bass Combo
<b>Cabinet Impedance (ohms):</b>	4	<b>Channels:</b>	3
<b>Power @ cabinet impedance (watts):</b>	350 (80 watts on battery)	<b>Minimum Impedance (ohms):</b>	450
<b>Minimum Impedance (ohms):</b>	2	<b>Max Power (watts):</b>	600
<b>Max Power (watts):</b>	600 (120 watts on battery)	<b>Speaker Configuration - LF (Size / Power):</b>	15-inch / 450
<b>Speaker Configuration - LF (Size / Power):</b>	12-inch / 350	<b>Speaker Configuration - HF (Size / Power):</b>	3-inch horn / 40
<b>Speaker Configuration - HF (Size / Power):</b>	3-inch horn / 40	<b>Input Channels:</b>	1
<b>Input Channels:</b>	1	<b>Channel 1 - inputs:</b>	passive 0 dB, active -6 dB
<b>Channel 1 - inputs:</b>	passive 0 dB, active -6 dB	<b>Channel 1 - controls:</b>	Gain, Drive, Bass, Low Mid, High Mid, Treble, Master
<b>Channel 1 - controls:</b>	Gain, Drive, Bass, Low Mid, High Mid, Treble, Master	<b>Channel 1 - switches:</b>	Deep, Bright, Gnd Lift, Line Out, Pre/Post
<b>Channel 1 - switches:</b>	Deep, Bright, Gnd Lift, Line Out, Pre/Post	<b>Master Volume Control:</b>	Yes
<b>Master Volume Control:</b>	Yes	<b>Line Out (type / configuration):</b>	Balanced Switchable Pre-EQ/Post-EQ, Ground Lift switch
<b>Line Out (type / configuration):</b>	Balanced Switchable Pre-EQ/Post-EQ, Ground Lift switch	<b>Line Out Sensitivity (Vrms):</b>	1 Vrms
<b>Line Out Sensitivity (Vrms):</b>	1 Vrms	<b>Effects Loop / Location:</b>	Yes / On control panel
<b>Effects Loop / Location:</b>	Yes / On control panel	<b>LED Indicators:</b>	red charging/grm fully charged, gm Battery charge level, yel limit clip, thermal, overcurrent
<b>LED Indicators:</b>	red charging/grm fully charged, gm Battery charge level, yel limit clip, thermal, overcurrent	<b>Protection:</b>	clip, thermal, overcurrent
<b>Protection:</b>	clip, thermal, overcurrent	<b>Limiter / Switchable:</b>	Yes, Non switchable
<b>Limiter / Switchable:</b>	Yes, Non switchable	<b>External speaker output / location:</b>	Combi 1/4-inch-Speakon™ / rear of unit
<b>External speaker output / location:</b>	Combi 1/4-inch-Speakon™ / rear of unit	<b>Headphone Jack:</b>	Yes
<b>Headphone Jack:</b>	Yes	<b>Other Features:</b>	1/8-inch head phone jack, 1/8-inch aux in 1/4-inch EFX Loop
<b>Other Features:</b>	1/8-inch head phone jack, 1/8-inch aux in 1/4-inch EFX Loop	<b>Power Consumption while charging (watts)</b>	N/A
<b>Power Consumption while charging (watts)</b>	32 (battery fully discharged and unit idle)	<b>Dimensions (DWH, inches):</b>	13.1 x 22.5 x 23
<b>Dimensions (DWH, inches):</b>	11.5 x 19.8 x 20	<b>Dimensions (DLH, cm):</b>	33 x 56 x 59
<b>Dimensions (DLH, cm):</b>	29 x 50 x 51	<b>Weight (lbs / kg):</b>	38 / 17.25
<b>Weight (lbs / kg):</b>	32 / 14.5		

Specifications subject to change without notice

**Specifications**

<b>Modèle:</b>	BM12MOBILE	<b>Modèle:</b>	BM15C
<b>Type:</b>	ampli pour basse	<b>Type:</b>	ampli pour basse
<b>Impédance d'Enceinte (ohms):</b>	4	<b>Channels:</b>	3
<b>Puissance @ min. impédance (watts):</b>	350 (80 watts en mode batterie)	<b>Minimum Impedance (ohms):</b>	450
<b>Impédance Minimum (ohms):</b>	2	<b>Max Power (watts):</b>	600
<b>Puissance maximale (watts):</b>	600 (120 watts en mode batterie)	<b>Speaker Configuration - LF (Size / Puissance):</b>	15-pouce / 450
<b>Configuration des enceintes - LF (Taille / Puissance):</b>	12-pouce / 350	<b>Speaker Configuration - HF (Taille / Puissance):</b>	3-pouces klaxon / 40
<b>Configuration des enceintes - HF (Taille / Puissance):</b>	3-pouces Klaxon / 40	<b>Input Channels:</b>	1
<b>Canaux d'entrée:</b>	1	<b>Channel 1 - entrées:</b>	passive 0 dB, active -6 dB
<b>Canal 1 - entrées:</b>	passive 0 dB, active -6 dB	<b>Channel 1 - contrôles:</b>	Gain, Drive, Bass, Low Mid, High Mid, Treble, Master
<b>Canal 1 - contrôles:</b>	Gain, Drive, Bass, Low Mid, High Mid, Treble, Master	<b>Channel 1 - commutateurs:</b>	Deep, Bright, Gnd Lift, Line Out, Pre/Post EQ
<b>Canal 1 - commutateurs:</b>	Deep, Bright, Gnd Lift, Line Out, Pre/Post EQ	<b>Contrôle du volume principal:</b>	Oui
<b>Contrôle du volume principal:</b>	Oui	<b>Sortie ligne (type / configuration):</b>	Symétrique commutable Pré-EQ/Post-EQ, sélecteur Ground Lift
<b>Sortie ligne (type / configuration):</b>	Symétrique commutable Pré-EQ/Post-EQ, sélecteur Ground Lift	<b>Sensibilité de sortie de ligne (Vrms):</b>	1 Vrms
<b>Sensibilité de sortie de ligne (Vrms):</b>	1 Vrms	<b>Boucle d'effets/emplacement:</b>	oui / sur le panneau de contrôle
<b>Boucle d'effets/emplacement:</b>	oui / sur le panneau de contrôle	<b>Indicateurs LED:</b>	rouge charge/vert pleine charge, vert état de charge, jaune limit clip, thermique, surcharge de courant
<b>Indicateurs LED:</b>	rouge charge/vert pleine charge, vert état de charge, jaune limit clip, thermique, surcharge de courant	<b>Protection:</b>	Oui, Non commutable
<b>Protection:</b>	Oui, Non commutable	<b>Limiteur / Commutable:</b>	Oui, Non commutable
<b>Limiteur / Commutable:</b>	Oui, Non commutable	<b>Sortie/emplacement du haut-parleur externe:</b>	Prise Combi 1/4-pouce-Speakon™ / arrière de l'appareil
<b>Sortie/emplacement du haut-parleur externe:</b>	Prise Combi 1/4-pouce-Speakon™ / arrière de l'appareil	<b>Prise Casque:</b>	Oui
<b>Prise Casque:</b>	Oui	<b>Autres Caractéristiques:</b>	prise pour casque 1/8-pouce, entrée aux 1/8-pouce boucle pour EFX 1/4-pouce
<b>Autres Caractéristiques:</b>	prise pour casque 1/8-pouce, entrée aux 1/8-pouce boucle pour EFX 1/4-pouce	<b>Consommation pendant la charge (watts)</b>	32 (batterie complètement déchargée et au repos)
<b>Consommation pendant la charge (watts)</b>	32 (batterie complètement déchargée et au repos)	<b>Dimensions (PLH, pouces):</b>	11.5 x 19.8 x 20
<b>Dimensions (PLH, pouces):</b>	11.5 x 19.8 x 20	<b>Dimensions (PLH, cm):</b>	29 x 50 x 51
<b>Dimensions (PLH, cm):</b>	29 x 50 x 51	<b>Poids (livres / kg):</b>	38 / 17.25
<b>Poids (livres / kg):</b>	32 / 14.5		

Spécifications sujettes à changement sans préavis

# Block Diagram for Bassmaster BM12Mobile & BM15C

DESIGNED AND MANUFACTURED BY YORKVILLE SOUND

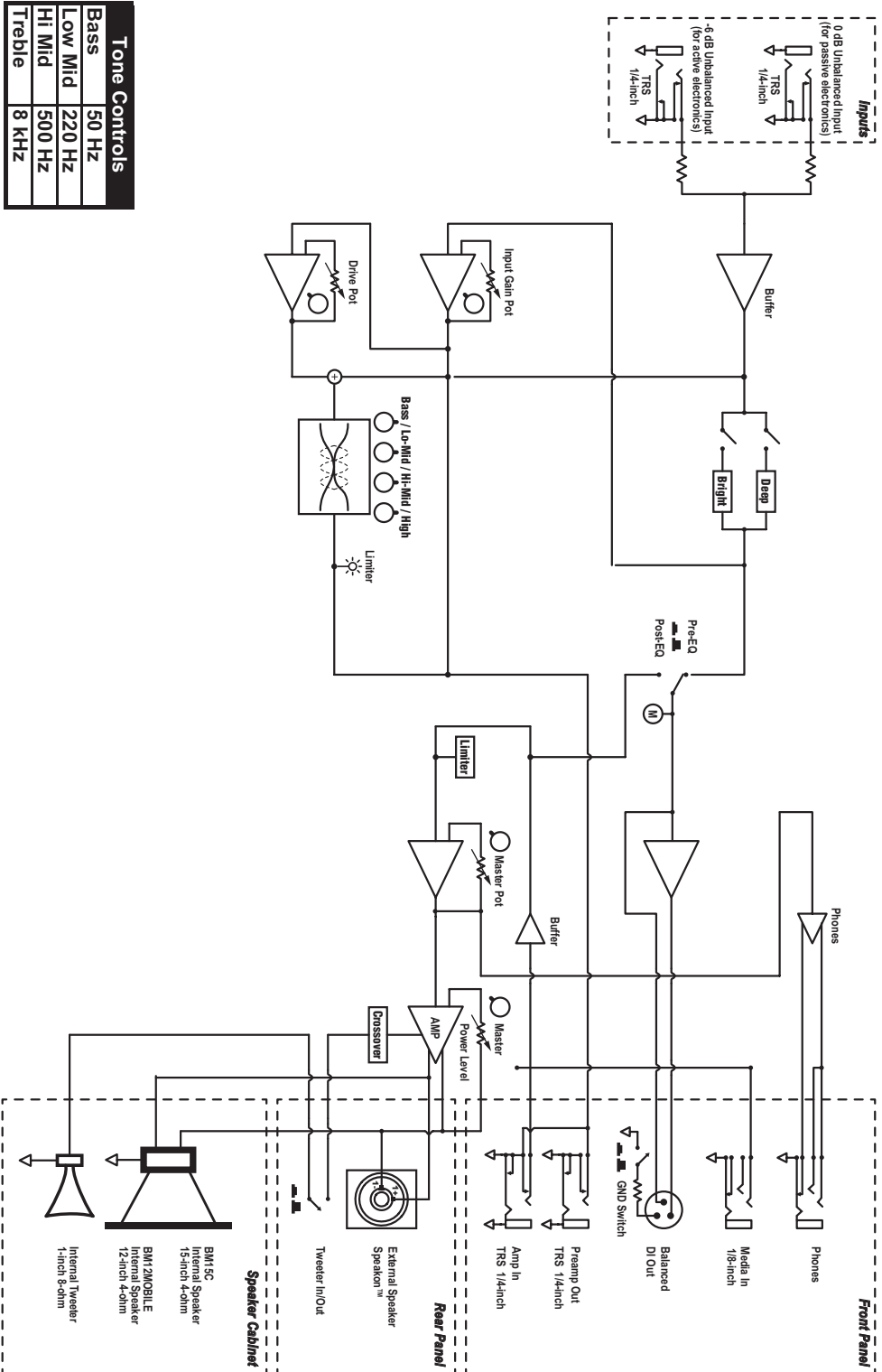

BLOCK-DIAG-BASSMASTER-00-1v1

# Traynor

## Two Year Warranty

### Unlimited Warranty

Your Traynor two year unlimited warranty on this product is transferable and does not require registration with Yorkville Sound or your dealer. If this product should fail for any reason within two years of the original purchase date, simply return it to your Traynor dealer with original proof of purchase and it will be repaired free of charge.

Freight charges, consequential damages, weather damage, damage as a result of improper installation, damages due to exposure to extreme humidity, accident or natural disaster are excluded under the terms of this warranty. Warranty does not cover consumables such as vacuum tubes, bulbs or batteries beyond 90 days of original purchase. See your Yorkville dealer for more details. Warranty valid only in Canada and the United States.

---

### Garantie Illimitée

La garantie illimitée de deux ans de ce produit est transférable. Il n'est pas nécessaire de faire enregistrer votre nom auprès de Yorkville Sound ou de votre détaillant. Si, pour une raison quelconque, ce produit devient défectueux durant les deux années qui suivent la date d'achat initial, retournez-le simplement à votre détaillant Traynor avec la preuve d'achat original et il sera réparé gratuitement.

Les frais de port et de manutention ainsi que les dommages indirects ou dommages causés par désastres naturels, extrême humidité ou mauvaise installation ne sont pas couverts par cette garantie. Cette garantie ne couvre pas les produits consommables tels que lampes ou les piles. Les produits consommables ne sont garantie que pour 90 jours suivant la date d'achat. Voir votre détaillant Yorkville pour plus de détails. Cette garantie n'est valide qu'au Canada et aux États Unis d'Amérique.

**REAL Gear.**  
**REAL People.**



#### Canada

Voice: 905-837-8481  
Fax: 905-839-5776

#### U.S.A.

Voice: 716-297-2920  
Fax: 716-297-3689

[www.yorkville.com](http://www.yorkville.com)

**Yorkville Sound**  
550 Granite Court  
Pickering, Ontario  
L1W-3Y8 CANADA

**Yorkville Sound Inc.**  
4625 Witmer Industrial Estate  
Niagara Falls, New York  
14305 USA

Printed in Canada



**WEB: [www.yorkville.com](http://www.yorkville.com)**

## **WORLD HEADQUARTERS**

### **CANADA**

**Yorkville Sound Limited**  
550 Granite Court  
Pickering, Ontario  
L1W 3Y8 CANADA

Voice: 905-837-8481  
Fax: 905-839-5776

### **U.S.A.**

**Yorkville Sound Inc.**  
4625 Witmer Industrial Estate  
Niagara Falls, New York  
14305, USA

Voice: 716-297-2920  
Fax: 716-297-3689

**Quality and Innovation Since 1963**  
Printed in Canada